



Руководство по эксплуатации

Центрифуга для купальников и плавок
«Bamiko» OD-100, B250-1

Уважаемые покупатели,

Мы поздравляем Вас с покупкой новой центрифуги для купальников и плавков. ООО «Vamiko» очень ценит ваше внимание к нашему продукту и считает, что с этим устройством Вы получите множество новых довольных клиентов.

Чтобы добиться хороших результатов с самого начала использования центрифуги, мы хотели бы предоставить Вам данное руководство по эксплуатации с необходимой информацией и полезными советами для безаварийного использования. Рекомендуем внимательно прочитать руководство по эксплуатации перед началом использования центрифуги.

Производитель: Vamiko s.r.o.
Bezručova 663
756 61 Rožnov pod Radhoštěm
Чешская республика

1. Информация о безопасности

Центрифуга была изготовлена и разработана с учетом всех стандартов безопасности. Несоответствующая установка, неправильное использование центрифуги, а также неправильная очистка или неправильное сервисное обслуживание центрифуги, которые не одобрены производителем, могут привести к травме физических лиц или повреждению центрифуги.



Внимательно прочитайте это руководство перед установкой центрифуги, и перед первым ее использованием.



Всегда храните руководство по эксплуатации рядом с центрифугой для его дальнейшего использования.



Сохраняйте все упаковочные материалы в случае рекламации продукта.



Производитель не несет ответственности за ущерб и травмы, вызванные неправильной установкой или неправильным использованием центрифуги.



Ц е н т р и ф у г а инструкциями. Любое другое использование противоречит его назначению и считается опасным.



Всегда проверяйте, если барабан пуст и не поврежден перед использованием.



Д е т и в о з р способностями могут использовать данное устройство только под наблюдением ответственного лица. Не позволяйте детям играть с центрифугой.



Ч и с т к а и квалифицированным и обученным персоналом.



Е с л и ц е меры по устранению неполадок.



В целях безопасности не снимайте защитную крышку центрифуги.



Н и к о г д а н отводу воды и повреждению двигателя центрифуги.

2. Описание продукта

2.1. Цель использования

Центрифуга для купальников и плавок от компании «Bamiko» - это инновационный чешский продукт, специально разработанный для сушки купальника и плавок. Аккуратно удаляет до 95% воды за один 10-секундный цикл. Это повышает удовлетворенность посетителей всех водных объектов. Высококачественная нержавеющая сталь и прочный пластик центрифуги гарантируют долгий срок службы устройства. Широкий выбор цветовых комбинаций и дизайна идеально подойдет под Ваши любые требования.

Простота установки, эксплуатации и обслуживания делает этот продукт идеальным помощником для любых помещений, которые идут в ногу со временем.

2.2. Идентификация продукта и сертификация

Заводская табличка (шильдик) центрифуги находится в левом нижнем углу центрифуги, где в том числе указывается следующая информация:

- Серийный номер центрифуги – уникальный номер Вашего продукта
- Тип и модель центрифуги – указывает на спецификацию Вашего продукта
- Сертификация продукции – подтверждает, что продукт имеет маркировку CE и соответствует соответствующим стандартам
- Контактная информация – в случае, если Вам необходимо связаться с нами

2.3. Правильное использование и ответственность

Центрифуга для купальников и плавок от компании «Bamiko» предназначена для использования только ОДНИМ предметом одежды. Ни оператор, ни производитель центрифуги не несут ответственности за любые повреждения купальника или центрифуги, вызванные неправильным использованием центрифуги вопреки руководству по эксплуатации.

3. Преимущества использования центрифуги

Центрифуга для купальников и плавок от компании «Vamiko» обеспечивает Вам следующие преимущества:

- Простое и интуитивно понятное управление
- Простое и быстрое обслуживание
- Простая и быстрая установка
- 10-ти секундный цикл сушки
- Встроенный мотор с электромагнитным тормозом
- Встроенный УЗО
- Запуск и остановка вручную
- Без использования тепла
- Повышенный комфорт для ваших посетителей
- Много цветов и дизайнов
- Экологичность
- Компактные размеры

3.1. Комплектация

Вместе с центрифугой для купальников мы поставляем следующие предметы (пожалуйста, сохраните все предметы в случае подачи рекламации, а также для регулярной чистки и обслуживания устройства):

- Транспортная упаковка, защитная транспортная упаковка и крепежная металлическая пластина для фиксации двигателя
- Руководство по эксплуатации для размещения на крышке устройства, руководство по эксплуатации для размещения на стене над центрифугой
- Безопасная отвертка
- Щетка для очистки центрифуги
- Настенный держатель для центрифуги
- Держатель для центрифуги
- Инструкция по эксплуатации и декларация соответствия
- Монтажная панель, панель для ежедневной, еженедельной и ежемесячной очистки устройства

4. Установка устройства

4.1. Основы монтажа

Осторожно удалите и сохраните все упаковочные материалы, включая пенопластовую/полистироловую защитную изоляцию. Снимите крепежную металлическую пластину с двигателя, которая защищает двигатель от движения, отвинтив 4 винта, которые ее удерживают. Сохраните упаковочный материал, включая крепежную пластину двигателя и остальное, для гарантийного или постгарантийного обслуживания. Если центрифуга будет отправлена обратно изготовителю для сервисного обслуживания, необходимо установить пластину на двигатель и пенопластовую изоляцию, в противном случае центрифуга может быть повреждена. Отправка центрифуги без крепежной пластины и пенопластовой изоляции аннулирует гарантию!

Не устанавливайте и не используйте поврежденное устройство.

Все электрические подключения и заземление устройства должны выполняться квалифицированным электриком в соответствии с местными правилами и стандартами. Монтаж изделий должен выполняться квалифицированным сантехником в соответствии с местными правилами и стандартами.

Убедитесь, что параметры блока питания на паспортной табличке соответствуют параметрам сети.

Центрифуга может быть подключена к правильно установленной розетке или напрямую подключена к распределительной коробке.

Будьте осторожны, чтобы не повредить кабель питания и вилку. Если необходимо заменить кабель питания, обратитесь к производителю или электрику.

4.2. Выбор подходящего места

Центрифуга предназначена для размещения в сухой или слегка влажной среде. Устройство следует размещать на расстоянии не менее 2-3 метров от места, где может распыляться вода. Установка в среде с очень высокой влажностью воздуха может сократить срок службы изделия.

Продукт нельзя размещать непосредственно у бассейна, в душевых или в других местах, где вода распыляется очень близко.

Идеальным местом для установки центрифуги является место, где люди переодеваются (сушилка, гардеробная). В качестве альтернативы, центрифуга может быть установлена, например, в зоне перед раздевалками, в коридоре перед раздевалкой или в других местах, куда пользователи могут свободно попасть.

Центрифуга должна быть размещена на стене, способной выдержать не менее 30 кг веса (гипсокартон не подходит для установки). В случае установки с водосборником, стена должна выдерживать не менее 50 кг веса. Плюс вес, который пользователи центрифуги могут придать продукту во время использования (например, прислонившись к нему).

Электропитание (розетка электропитания) должно быть установлено рядом с местом установки.

Необходимо подготовить слив воды перед установкой устройства. Вода может отводиться напрямую в слив в стене, в отводной канал на полу, или вы можете слить воду в емкость для сбора воды. Водосборник доступен в качестве аксессуара для центрифуги. **Сливной шланг должен быть под уклоном по всей длине! Шланг нельзя сгибать или**

скручивать. При необходимости определения места размещения, проконсультируйтесь с представителем компании, которая продает продукт.

Центрифугу нельзя размещать в местах, где температура превышает 35 °С.

Центрифуга должна быть расположена там, где она не будет препятствовать безопасному проходу.

4.3. Рекомендуемый метод отвода воды

4.3.1. Подключение к отводу в стене

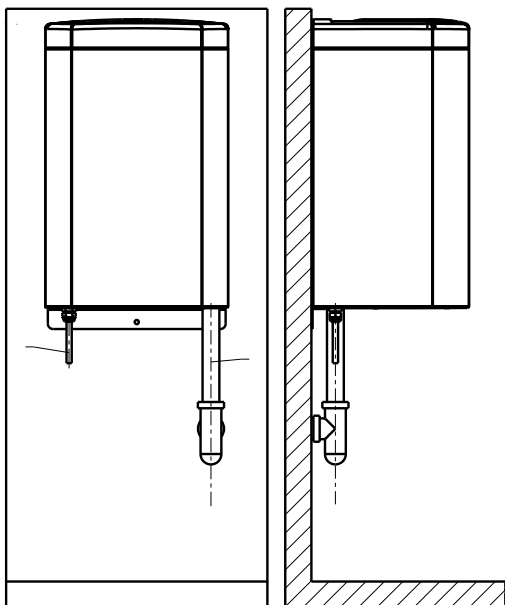

А – кабель питания - длина 2,5 метра

В – сливной шланг - длина 0,7 метра

внутренний диаметр 25 мм

внешний диаметр 31 мм

При необходимости укоротите сливной шланг, чтобы он не перекручивался и не перегибался по всей длине, должен быть уклон. Недостаточный уклон шланга может привести к недостаточному отводу воды, что может привести к повреждению продукта и неприятному запаху.

4.3.2. Подключение к отводному каналу на полу

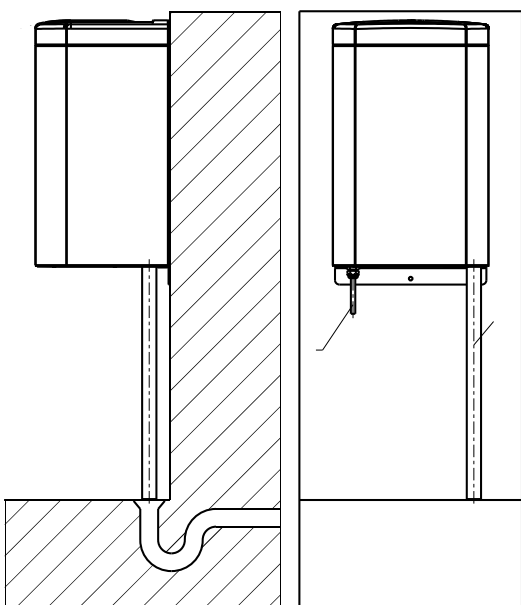

Сливной шланг можно подсоединить к сливному отверстию в полу или разместить рядом с ним.

При необходимости укоротите сливной шланг, чтобы он не препятствовал свободному проходу и во избежание травм. Если шланг свободно лежит рядом со сливом, рекомендуется отрезать конец шланга под углом 45 °, чтобы он не забился.

Мы рекомендуем это подключение только в тех местах, где предполагается скользкий пол и вода на полу.

4.3.3. Подключение к водосборнику

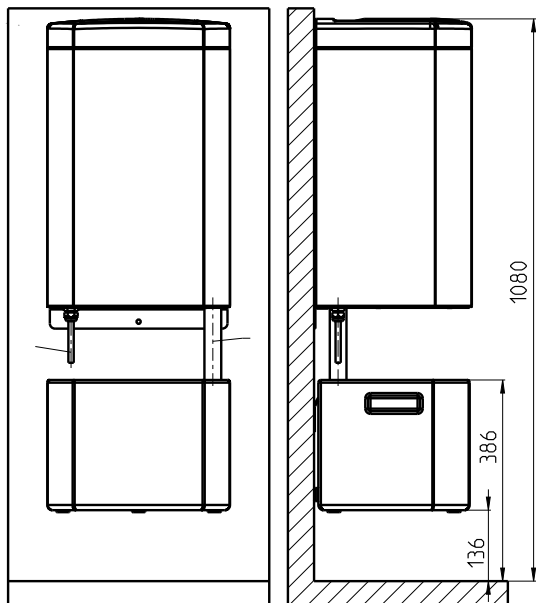

Сливной шланг можно установить в емкость для сбора воды, которая устанавливается на стене под центрифугой. Емкость водосборника составляет приблизительно 18 литров воды, и после наполнения водосборник выливается вручную.

После установки центрифуги и водосборника, при необходимости, укоротите сливной шланг, чтобы он выступал примерно на 5 - 10 см ниже верхнего края емкости. Вставьте шланг в отверстие в верхней части водосборника. Это гарантирует то, что он остается на месте во время использования устройства.

Такая установка возможна только на стене, которая может выдержать не менее 50 кг веса!!

4.4. Установка центрифуги на стену

4.4.1. Что нужно для установки?

- Сверло с диаметром сверла 8 мм
- Уровень строительный, метр длиной мин.2 метра
- Маркер для обозначения отверстий для сверления
- 7 х дюбель 8 х 50 мм – входит в комплектацию (с водосборником 11 х)
- 7 х шурупы из нержавеющей стали 5 х 60 мм – входит в комплектацию (с водосборником 11 х)

4.4.2. Порядок установки центрифуги

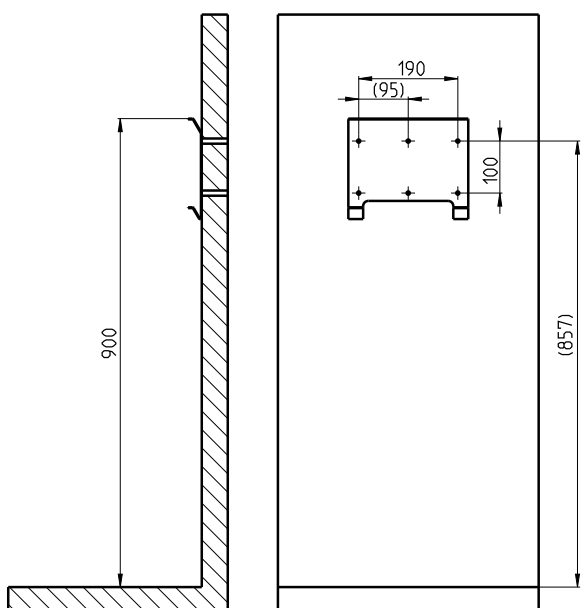

- После выбора подходящего места для установки поместите настенный держатель на стену таким образом, чтобы его верхний край был на высоте 900 мм, убедитесь, что держатель выровнен, используя строительный уровень, отметьте 6 отверстий маркером. Просверлите отверстия и вставьте в них дюбели.
- Надежно прикрепите настенный держатель к стене с помощью 6 шурупов из нержавеющей стали и убедитесь, что он выровнен. Верхний край центрифуги будет находиться на высоте 108 см от уровня пола, следуя схеме установки.

- Убедитесь, что вы сняли крепежную пластину двигателя в задней части центрифуги! Без его удаления продукт работать не будет!
- Установите центрифугу на настенный держатель и надавите на верхнюю часть пластиковой крышки центрифуги так, пока центрифуга не будет надежно закреплена на держателе.
- Открутите 2 латунных болта на задней панели центрифуги (красная стрелка) и вверните предохранительный держатель (зеленая стрелка) в те же отверстия. Отметьте отверстия в держателе с помощью маркера на стене в том же положении, где были болты. Снимите центрифугу со стены. Просверлите последнее отмеченное отверстие, вставьте дюбель, снова установите центрифугу на настенный держатель, надавите на крышку центрифуги сверху, и прикрутите защитную пластину к стене с помощью шурупа из нержавеющей стали.
- Поместите руководство по эксплуатации к стене над центрифугой так, чтобы ее верхний край находился на расстоянии 165 см от уровня пола.

4.4.3. Дополнительно - процедура установки центрифуги с водосборником

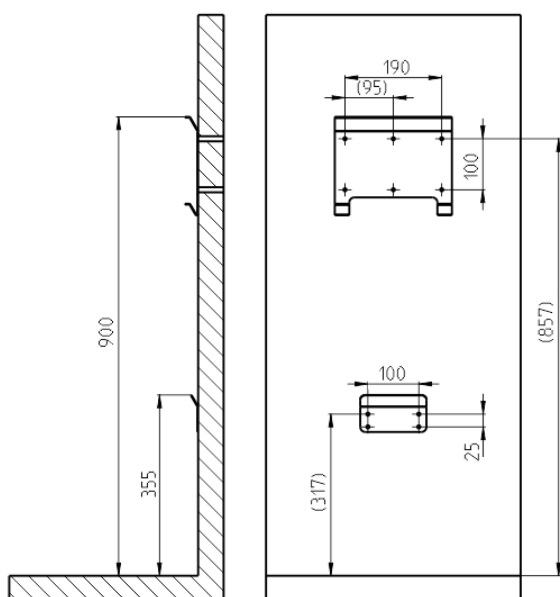

- При соблюдении предписанных размеров **нижний край контейнера будет находиться на расстоянии 136 мм от уровня пола**, убедитесь, что стена, на месте установки ровная, без выступов, которые могли бы помешать установке водосборника! В противном случае, отрегулируйте высоту установки по мере необходимости.
- Установите настенный держатель, предохранительный держатель и настенное руководство в соответствии с инструкциями в п.4.4.2. «Порядок установки центрифуги».
- Поместите держатель водосборника на

стену под центрифугой так, чтобы его верхний край находился на расстоянии 355 мм от уровня пола, и при помощи строительного уровня, убедитесь, что держатель выровнен. Отметьте положение 4 отверстий маркером, просверлите их, вставьте дюбели.

- Теперь прикрутите держатель для водосборника к стене, используя 4 шурупа из нержавеющей стали, и убедитесь, что он выровнен. При соблюдении предписанных размеров верхний край водосборника будет на расстоянии 386 мм от уровня пола. Поместите водосборник на держатель и убедитесь, что он удерживается на месте.
- Снимите сливной шланг с нижней части центрифуги и вставьте его в отверстие водосборника. При необходимости укоротите шланг, чтобы он выступал примерно на 5 - 10 см ниже верхнего края отверстия водосборника.

4.5. Подключение продукта и ввод в эксплуатацию

4.5.1. Подключение продукта

Центрифуга поставляется в стандартной комплектации в 2 вариантах:

- Кабель питания с вилкой типа E / F, длина кабеля около 2,5 метра
- Кабель питания без вилки, длина кабеля примерно 2,5 метра

После установки устройства на стене подключите центрифугу к электрической розетке / или подключите ее непосредственно к щитку (**L - фаза – коричневый цвет, N - нейтраль – синий цвет, PE - заземление - цвет зеленый- желтый**). Все электрические подключения и заземление устройства должны выполняться квалифицированным электриком в соответствии с местными правилами и стандартами.

4.5.2. Дополнительно - подключите центрифугу к системе чип/монета

Центрифуга готова к подключению к системе «чип/монета». Таким образом, вы можете подключить его к любой системе, которую Вы в настоящее время используете или которая доступна в вашем регионе, при условии соблюдения следующих системных требований:

- Настраиваемый таймер для включения после вложения монеты / приложения чипа на 20 секунд.
- Подключение системы «чип/монета» к центрифуге с помощью витой пары с беспотенциальным контактом (рекомендуемое сечение 2 x 1 мм).
- Мы рекомендуем выбирать систему с подходящим напряжением и защитой для обеспечения безопасности Вашей работы и в соответствии с местными правилами и стандартами.

Порядок подключения:

- Мы рекомендуем установить систему чип / монета на стене возле центрифуги.
- Выведите кабель с беспотенциальным контактом из системы чип/монета, и используйте сальник PG11 (не входит в комплект), чтобы прикрепить систему к нижней металлической крышке центрифуги.
- Отвинтите заглушку от центрифуги и установите сальник PG7 (не входит в комплект). Через сальник протяните кабель в распределительную коробку (мы рекомендуем прикрепить кабель к внутренней стенке распределительной коробки с помощью кабельных стяжек).
- Подключите кабель с беспотенциальным контактом в соответствии с рис.6. **Электрическая схема** к клеммной колодке с маркировкой «IN1» и «GND».
- На печатной плате сдвиньте синий переключатель с меткой «1» в положение «ON», чтобы управлять центрифугой, используя сигнал от системы «чип/монета».
- В будущем, если Вы хотите временно отключить центрифугу от системы монета/ чип, переместите синий переключатель на печатной плате с надписью «1» в положение «OFF».

4.5.3. Ввод центрифуги в эксплуатацию

После подключения центрифуги убедитесь, что УЗО в нижней части центрифуги находится во включенном положении «I».

Перед первым запуском центрифуги убедитесь, что внутренний барабан центрифуги не поврежден, и что продукт не был поврежден во время установки.

Используйте центрифугу в соответствии с руководством по эксплуатации на крышке и стенке центрифуги (включено в приложение).

5. Чистка и сервисное обслуживание



При очистке, обслуживании и замене деталей, центрифугу необходимо отключить от источника питания.

Центрифуга была разработана с минимальными требованиями к сервисному обслуживанию, но все механическое и электрическое оборудование требует внимания. Регулярная и простая очистка и техническое обслуживание увеличат срок службы центрифуги, позволят избежать ненужных проблем, будут способствовать большей удовлетворенности пользователей.

Мы рекомендуем ежедневную, еженедельную и ежемесячную очистку во всех местах с обычной бассейновой водой и посещаемостью до 200 человек на одну центрифугу в день. В случае более высокой посещаемости, более агрессивной воды или сильного загрязнения центрифуги после указанного времени, мы рекомендуем сократить интервал очистки по мере необходимости.



Никогда не наливайте воду в центрифугу, так как это может привести к недостаточному отводу воды и повреждению двигателя!

5.1 Ежедневная очистка и обслуживание

1. Очистите внутренний барабан дезинфицирующим средством. Распылите дезинфицирующее средство в барабан и оставьте его действовать. Затем очистите внутренний барабан мягкой тканью.
2. Положите мокрую ткань/купальник во внутренний барабан и включите цикл сушки. Вода из центрифуги должна свободно вытекать через сливной шланг и быть чистой, не загрязненной. Вся вода должна сливаться через сливной шланг. Если вода протекает через двигатель и капает с нижней части центрифуги, сливной шланг засорен. В этом случае шланг необходимо немедленно очистить или заменить.
3. При отжиме мокрых купальников и плавок убедитесь, что двигатель запускается немедленно и по истечению 10 секунд сразу же останавливается (не позднее, чем через 1 секунду).

5.2 Еженедельная очистка и обслуживание

5.2.1 Процедура очистки

При очистке, обслуживании и замене деталей, центрифуга должна быть отключена от источника питания.

1. Очистите внешние панели центрифуги влажной мягкой тканью. Используйте теплую воду с добавлением мягких моющих или чистящих средств для поверхностей из нержавеющей стали, лакированных или пластиковых поверхностей. Пластиковые детали нельзя чистить препаратами, содержащими спирт. Абразивные материалы могут вызвать царапины.
2. Очистите внутренний барабан дезинфицирующим средством. Распылите дезинфицирующее средство в барабан и оставьте его действовать. Затем тщательно очистите внутренний барабан мягкой тканью.

После очистки подключите центрифугу к источнику питания.

3. Проверьте сливной шланг на проходимость, положив мокрую ткань/купальник во внутренний барабан и включив цикл отжима. Сливная вода должна свободно течь через шланг и быть чистой.

а, Если вода загрязнена, повторите процедуру несколько раз, пока она не станет чистой, или замените шланг.

б, Если вода вытекает медленно или не течет совсем, сливной шланг может быть засорен. В этом случае очистите или замените шланг немедленно.

5.2.2 Технический осмотр

1. Убедитесь, что внутренний барабан не поврежден и не наклонен в одну из сторон. В случае наклона в сторону резинометаллический шарнир (сайлентблок) может быть неисправен. В этом случае обратитесь к поставщику центрифуги и сообщите о проблеме.
2. Убедитесь, что кольцевая щетка надежно прикреплена к внутреннему цилиндру и что щетинки не повреждены. В случае повреждения, свяжитесь с поставщиком центрифуги и закажите запасную деталь
3. Закройте крышку центрифуги и запустите цикл отжима.

а, После закрытия крышки двигатель должен быть запущен немедленно. Если двигатель начинает работать медленно или не запускается, проверьте наличие посторонних предметов в пространстве между внутренним и внешним барабанами.

б, Убедитесь, что таймер центрифуги работает правильно, а время цикла составляет 10 секунд.

с, По истечению 10 секунд или при каждом поднятии крышки устройства, двигатель должен немедленно остановиться (не позднее, чем через 1 секунду). Если остановка занимает больше времени, пожалуйста, свяжитесь с Вашим поставщиком, возможно, потребуется заменить тормозные накладки.

5.3 Ежемесячная очистка и обслуживание

При очистке, обслуживании и замене деталей, центрифугу необходимо отключить от источника питания.

1. Очистите внешние панели центрифуги в соответствии с инструкциями еженедельной очистки.
2. Открутите 4 болта с помощью прилагаемой отвертки, болты не выкидывайте. Удалите белую пластиковую панель и убедитесь, что пружины держатся за пластиковые штифты и не повреждены. Очистите белую пластиковую панель с помощью дезинфицирующего средства и мягкой ткани.
3. Снимите металлическую прокладку из нержавеющей стали и протрите дезинфицирующим средством и мягкой тканью.

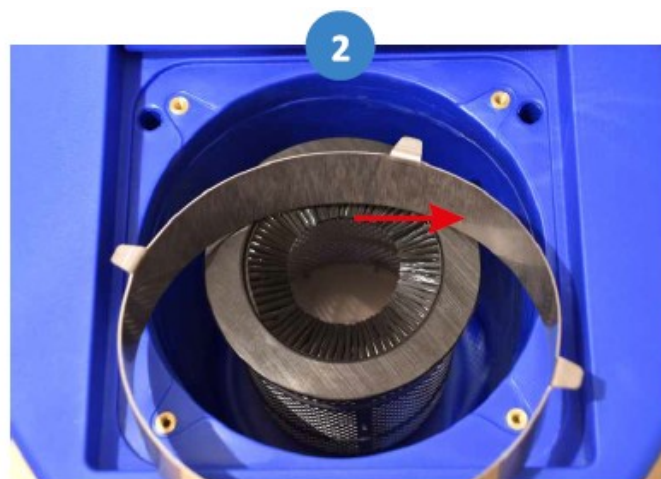
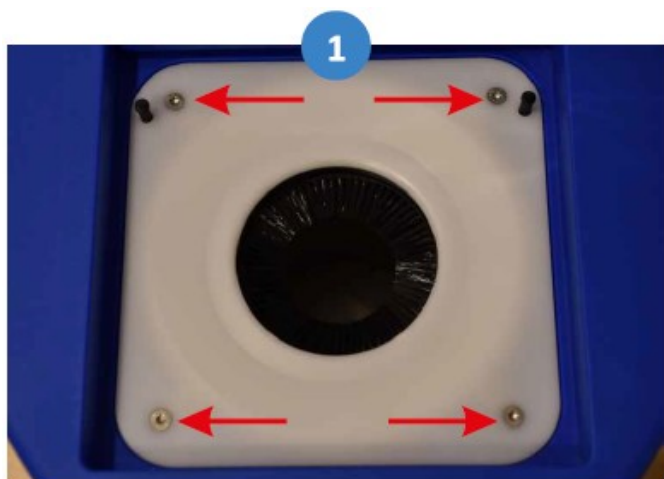

4. Убедитесь, что в пространстве между внешним и внутренним барабанами нет посторонних предметов, и, если это так, удалите их. Убедитесь, что сливное отверстие сливного шланга в нижней части внутреннего барабана не забито, если это так, почистите сливной шланг. Распылите дезинфицирующее средство между внешним и внутренним барабанами и оставьте действовать. Затем это пространство тщательно очистите с помощью прилагаемой щетки для очистки.
5. Убедитесь, что во внутреннем барабане нет посторонних предметов, в случае их нахождения, удалите посторонние предметы. Обработайте внутренний барабан дезинфицирующим средством и оставьте его действовать. Затем тщательно протрите барабан мягкой тканью. Убедитесь, что кольцевая щетка надежно прикреплена к внутреннему барабану и не повреждена. В случае повреждения обратитесь к поставщику центрифуги и закажите запасную деталь.

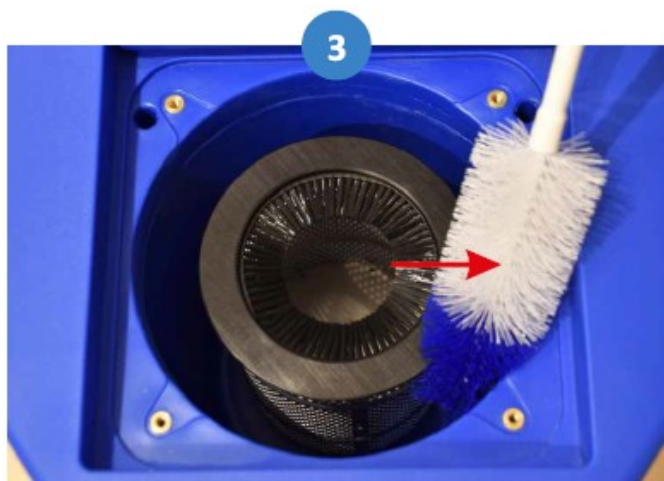

6. Установите на место металлическую прокладку из нержавеющей стали, чтобы 4 выступа вошли в пазы латунных гаек, см. Рисунок.
7. Установите обратно на место белую пластиковую панель так, чтобы пружины вошли в 2 отверстия в верхней крышке центрифуги. Прикрепите белую пластиковую панель назад с помощью 4 винтов и убедитесь, что пружины достаточно прикреплены, чтобы держать крышку открытой.

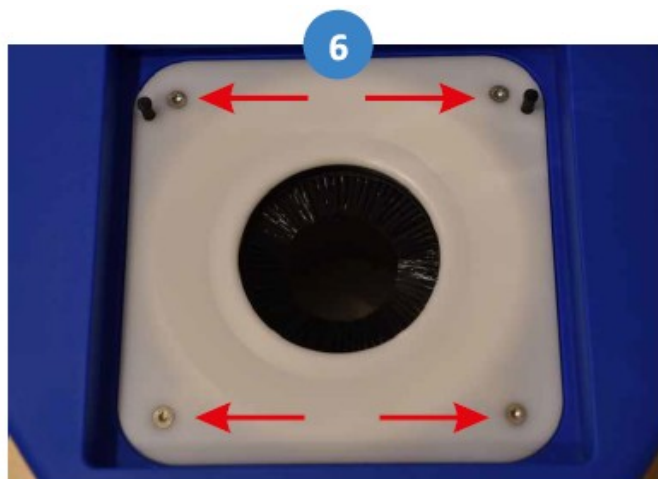
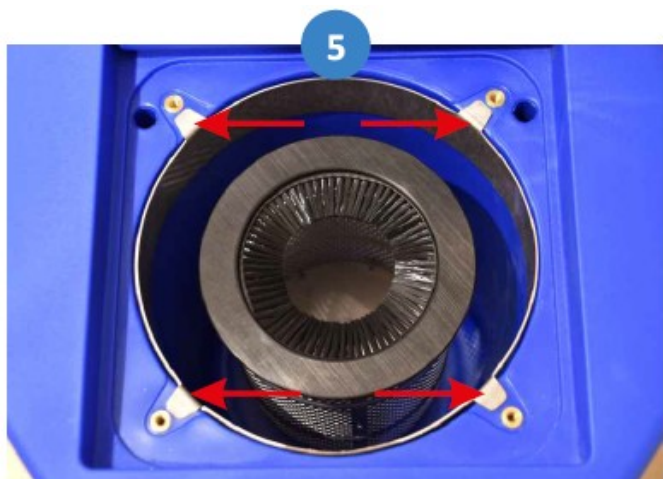

После очистки подключите центрифугу к источнику питания.

8. В нижней части центрифуги расположен электрический блок с устройством защитного отключения. Откройте дверцу распределительной коробки и нажмите кнопку «TEST».
9. Автоматический выключатель остаточного тока должен перейти в положение OFF «O». Верните автоматический выключатель остаточного тока в положение «I», используя зеленый рычаг. Если после нажатия кнопки TEST, УЗО не выпадет или не вернется в положение ON, пожалуйста, свяжитесь с поставщиком центрифуги, возможно, ваше УЗО неисправно!

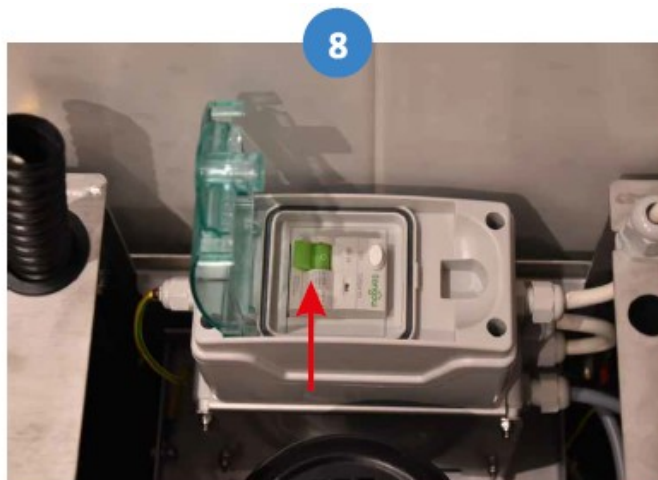
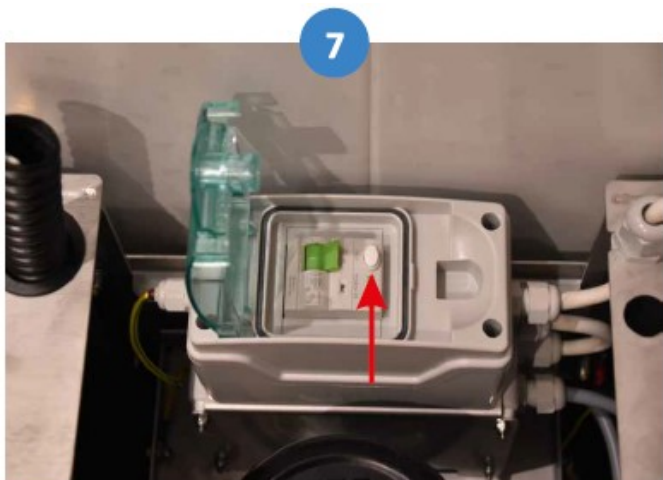

10. Наконец, вложите мокрый купальник/ткань в барабан центрифуги и включите режим отжима, чтобы удалить остатки дезинфицирующего средства. В то же время убедитесь, что вода свободно вытекает из сливного шланга и является чистой, в противном случае сливной шланг может быть забит или засорен, и его необходимо будет очистить/заменить (согласно руководству по эксплуатации).
11. Убедитесь, что центрифуга запускается сразу же, после закрытия крышки, а внутренний барабан останавливается сразу (максимум в течение 1 секунды) после завершения цикла. Если нет, обратитесь к поставщику, возможно, потребуется заменить тормозные колодки.

7. Устранение неисправностей

Центрифуга не запускается	Мотор не гудит/ тормоз не реагирует/ концевой выключатель не щелкает	Убедитесь, что концевой выключатель слегка щелкает при закрытии/открытии крышки, в противном случае необходимо отрегулировать концевой выключатель.
	Двигатель не гудит/ тормоз не реагирует /щелкает концевой выключатель/ центрифуга не работает постоянно	Убедитесь, что УЗО находится в положении «I» и не выпадает. Убедитесь, что центрифуга подключена к электрическому питанию.
	Мотор не гудит/ тормоз не реагирует/ щелкает концевой выключатель/ центрифуга иногда работает, иногда нет	Осторожно проверьте температуру двигателя. Двигатель имеет встроенную тепловую защиту, которая отключает двигатель при перегреве. Снова работает после охлаждения. Убедитесь, что в промежутке между внешним и внутренним барабанами нет посторонних предметов, вызывающих повышенное трение (согласно инструкциям по ежемесячной очистке). Если это не решает проблему, возможно, необходимо заменить подшипники двигателя.
	Мотор гудит/ тормоз не щелкает	Может возникнуть необходимость отрегулировать тормоз / заменить тормозные накладки. Свяжитесь с вашим поставщиком.
	Мотор гудит/ тормоз щелкает	Убедитесь, что в промежутке между внешним и внутренним барабанами нет посторонних предметов, вызывающих повышенное трение (согласно ежемесячным инструкциям по очистке).
Центрифуга очень шумная	Сразу после установки	Убедитесь, что транспортная металлическая пластина в нижней части центрифуги снята. Убедитесь, что предохранительный держатель установлен . Проверьте сайлентблоки (резинометаллические шарниры) на наличие повреждений при транспортировке.
	При нормальной работе / барабан отклоняется в одну сторону	У вас, вероятно, поврежден сайлентблок. Снимите центрифугу со стены и визуально осмотрите сайлентблоки. В случае повреждения обратитесь к поставщику и не используйте центрифугу, пока не будут заменены сайлентблоки.
	При нормальной работе / барабан не отклоняется в одну из сторон	Обычно это ошибка пользователя (неправильное вложение купальника, вложение нескольких купальников одновременно, вложение запрещенных для вложения предметов). Попробуйте вложить купальник равномерно в барабан и дайте циклу пройти. Если проблема не устраняется, запустите центрифугу с пустым барабаном. Если центрифуга по-прежнему очень шумит, может быть поврежден сайлентблок или внутренний цилиндр. Визуально осмотрите сайлентблоки, в случае повреждения свяжитесь с Вашим поставщиком.
Вода вытекает из нижней части центрифуги	Вода сливается не через сливной шланг	Убедитесь, что сливной шланг не забит и не поврежден. Убедитесь, что сливное отверстие сливного шланга со стороны внешнего барабана не забито. Не используйте центрифугу до очистки/замены сливного шланга.

8. Техническая информация

Название торговой марки:	BAMIKO
Торговое обозначение:	Центрифуга для купальников и плавок
Тип:	OD 100
Модель:	В 250-1
Электропитание:	1N~ 230 В / 50-60 Гц
Допустимый уровень шума:	<70 дБ
Потребляемая мощность:	
В эксплуатации	0,003 кВт
В состоянии покоя	0,28 кВт
Длительность цикла:	10 секунд
Вес:	
Устройство	22 кг
В том числе упаковочный материал	25 кг
Внешние размеры:	
Высота	555 мм
Ширина	350 мм
Глубина	300 мм

Элементы безопасности:

Встроенное устройство защитного отключения
Установленная защита против перегрева двигателя
Предохранительный механический концевой выключатель, IP 54 двигатель
IP 66 кабельные вводы, IP 65 распределительная коробка
IP 65 автоматический выключатель дифф. тока, 5А предохранитель

Подключение к сливу:

Длина сливного шланга	приблизительно 0,7 метра
Внутренний диаметр	25 мм
Внешний диаметр	31 мм

Производитель оставляет за собой право вносить любые изменения в технические характеристики, которые не влияют на рабочие функции и работу устройства.

9. Приложения

9.1. *Руководство по эксплуатации для размещения на крышке*



Дети в возрасте до 15 лет могут пользоваться центрифугой только под наблюдением взрослого.

Не используйте центрифугу, пока барабан не будет полностью остановлен!

Поместите в барабан только 1 купальник

Купальники должны полностью размещаться **ПОД ЩЕТОЧНЫМ КОЛЬЦОМ, иначе они будут повреждены!**

Закройте и удерживайте крышку в течение 10 секунд.



9.2. *Руководство по эксплуатации для размещения на стене, над центрифугой*

Инструкция по использованию

Не используйте центрифугу, пока барабан не будет полностью остановлен!

Do not use the spin dryer unless the basket is stationary!

1. Равномерно поместите **ТОЛЬКО 1 КУПАЛЬНИК** в барабан шнурками вниз.

Place ONLY 1 PIECE of swimsuit inside the drum with strings facing down.

2. Купальники должны полностью размещаться **ПОД ЩЕТОЧНЫМ КОЛЬЦОМ** иначе они будут повреждены!

The swimsuit must be entirely UNDER THE BRUSH SEAL otherwise, it could get damaged!

3. Закройте и удерживайте крышку в течение **10 секунд**. Если центрифуга сильно вибрирует, расположите купальник в барабане лучше.

Close and hold the lid for 10 s. If spin dryer vibrates excessively, place the swimsuit more evenly.



Дети в возрасте до 15 лет могут пользоваться центрифугой только под наблюдением взрослого!

Пользователь несет ответственность за ущерб, возникший при использовании центрифуги не в соответствии с инструкцией, Производитель и реализатор центрифуги не несут ответственности за ущерб и травмы, вызванные неправильным обращением.

Bamiko s.r.o., Bezručova 663, 756 61 Rožnov p. R. www.bamiko.cz, info@bamiko.cz



Bamiko s.r.o.

Email: info@bamiko.cz

Bezručova 663, 756 61 Rožnov pod Radhoštěm, Чешская республика
ИН: 02529009, ИНН: CZ02529009, дело № С 57912, зарегистрировано в областном суде
г.Острава